



# Logo

vektorová grafika

Počítačová grafika

Mgr. Milana Soukupová

Gymnázium Česká Třebová

# Logo



| <b>Téma sady didaktických materiálů</b> | <b>Počítačová grafika</b>   |
|---|---|
| Číslo a název šablony                   | III/2 Inovace a zkvalitnění výuky prostřednictvím ICT   |
| Číslo didaktického materiálu            | EU-OPVK-VT-III/2-SO-111   |
| Druh didaktického materiálu             | Prezentace  |
| Téma didaktického materiálu             | Logo organizace – vektorová grafika   |
| Autor                                   | Mgr. Milana Soukupová   |
| Vyučovací předmět                       | Seminář z informatiky   |
| Cílová skupina                          | žáci ve věku 17–19 let  |
| Klíčová slova                           | Zarovnávání, vodící linky, výplň, kopírování objektů  |
| Anotace                                 | Prezentace pomáhá žákům vytvořit logo, které později použijí na vizitce a letáku. Nabádá k přesnému dodržování grafických a estetických pravidel. |

# Logo



**Logo** je grafická značka, **symbol** společnosti nebo firmy. Logo by mělo vizualizovat firmu unikátním a upřímným způsobem. Logo by mělo být **srozumitelné** a snadno zapamatovatelné.

Mělo by obsahovat **jednoduché**, snadno čitelné tvary a barvy k sobě se hodící.

Se symboly různých firem se setkáváme každodenně všichni a vidíme je téměř všude.

Velké organizace mají přesná pravidla pro grafického užívání loga.

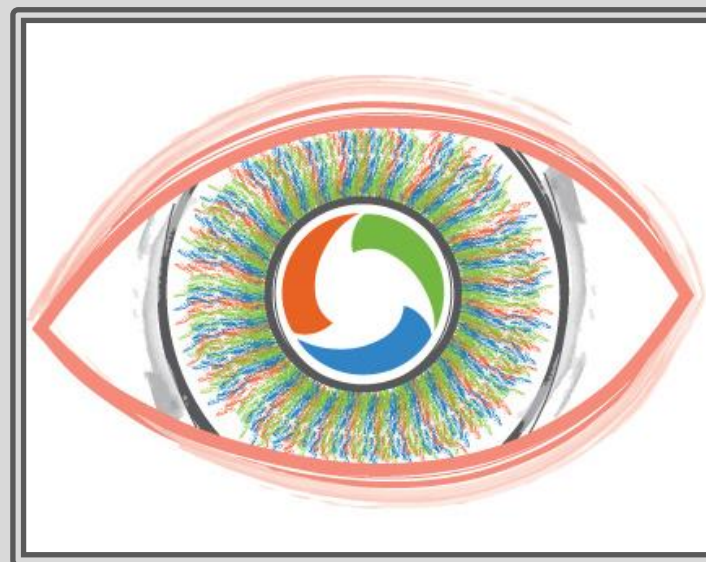

# Logo



Pokusíme se vytvořit několik jednoduchých návrhů, které by mohly sloužit jako loga fiktivních firem.

Podobnost se známými logy je náhodná.



# Logo Gymnázia



Logo Gymnázia je vytvořené z jednoduchých tvarů a textu přichyceného k osnově.

- Vytvořte mezikruží
- Odečtením a následným přičtením obdélníku vytvořte písmeno G (Uspořádat – Tvarovat – Oříznout – Sloučit)
- Nebo: Okno – Ukotvitelné panely – Tvarovat

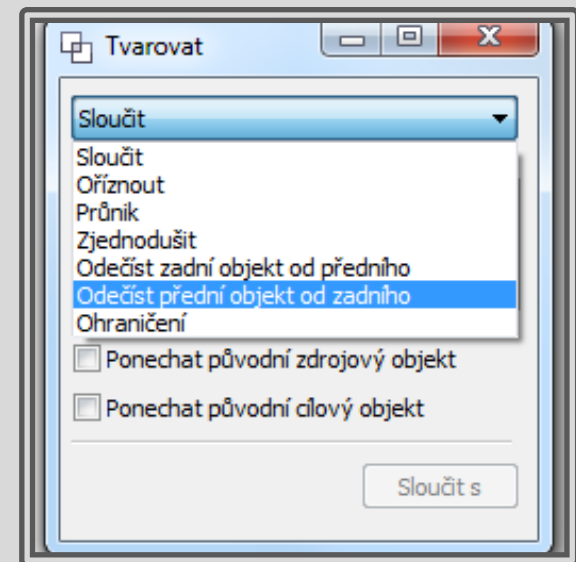
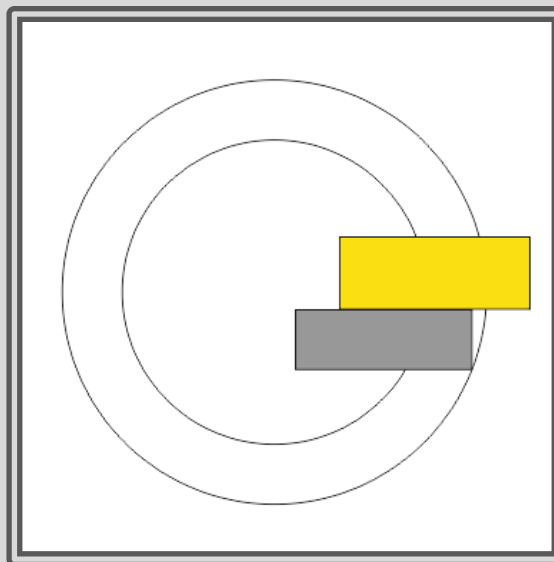
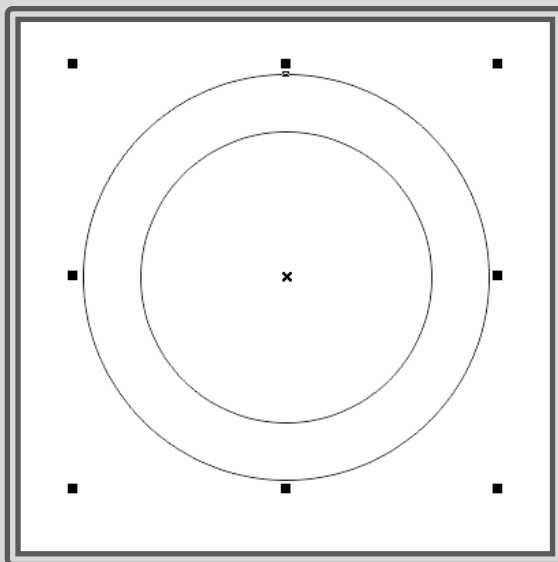

# Logo Gymnázia



Nakreslete další kružnici, která bude osnovou pro přichycení textu.

Text přichyťte k osnově a upravte barvy.

Doplňte obdélníky symbolizující budovu.

Všechny objekty seskupte.



# Logo Gymnázia



# Logo



- Nejdříve je nutné zvolit barvy a tvary
- Nakreslete obdélník a kruh, oba objekty zarovnejte na stejný střed pomocí nástroje Uspořádat – Zarovnat a rozmístit
- Pomocí nástroje Inteligentní výplň krajní části obdélníku

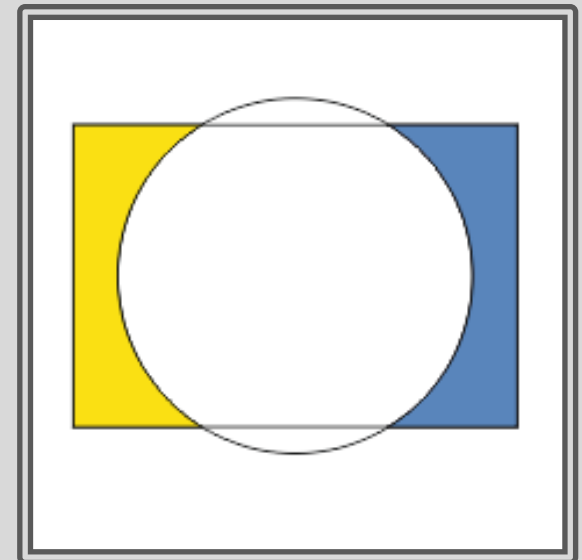
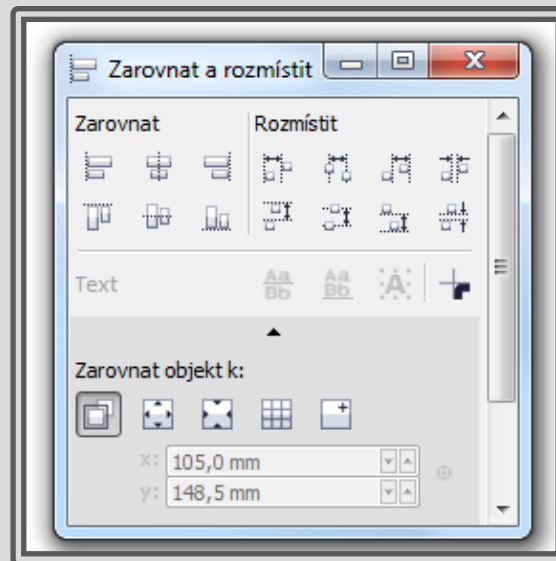
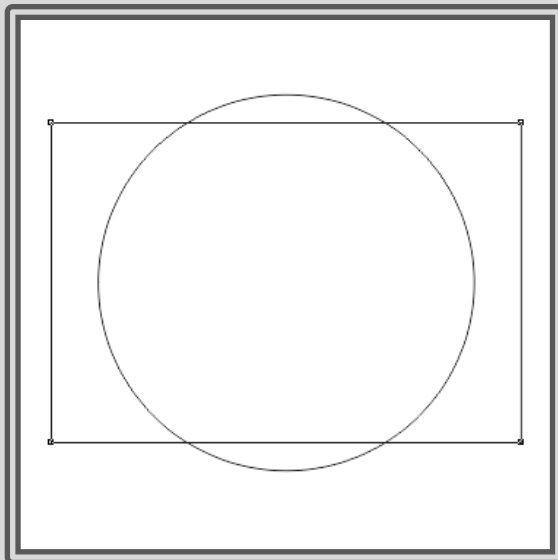



# Logo



- Vytvořte **soustředný kruh** (Držte klávesu Shift a v průběhu tažení přimáčkněte pravé tlačítko myši)
- Vnitřní kruh ořízněte pomocí nástroje nůž a dotvarujte pomocí tečen Beziérových křivek
- Výsledný tvar otočte podle středu velkého kruhu o  $180^\circ$  a zkopírujte ho (Držte klávesu Ctrl a v průběhu tažení přimáčkněte pravé tlačítko myši)

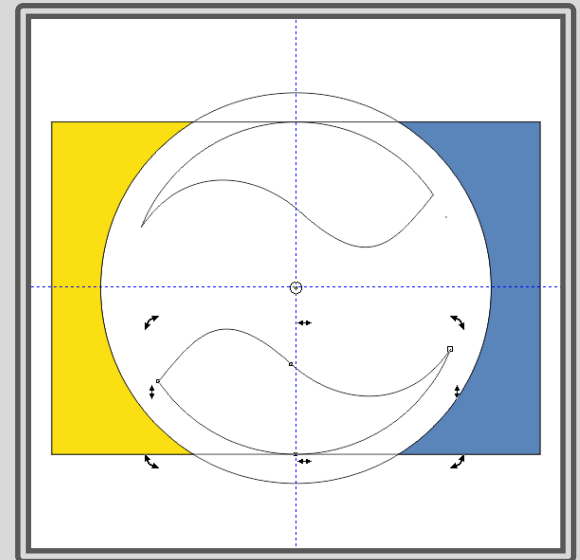
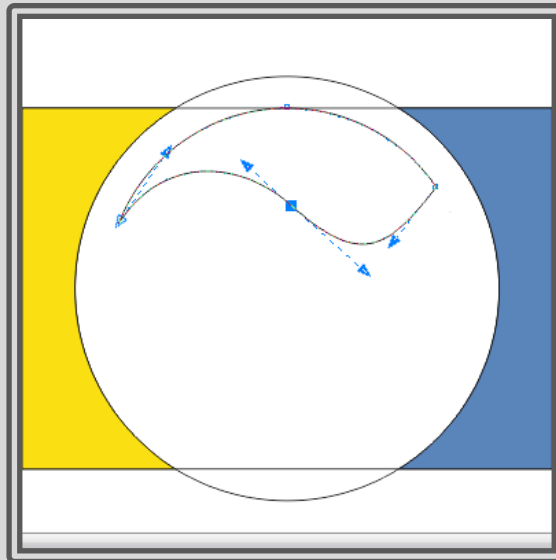
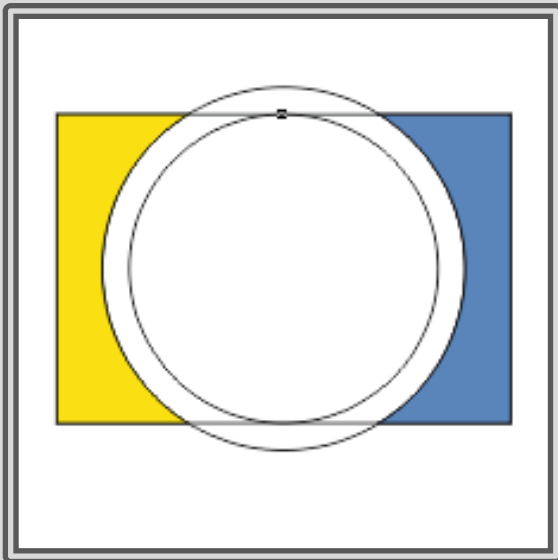

# Logo



Než doplníte text, zkuste různé barevné variace. Pro zdůraznění kontrastu lze využít doplňkové barvy (v barevném kruhu jsou na opačných stranách stranách

Nebo barvy blízké (v barevném kruhu se nacházejí blízko sebe.

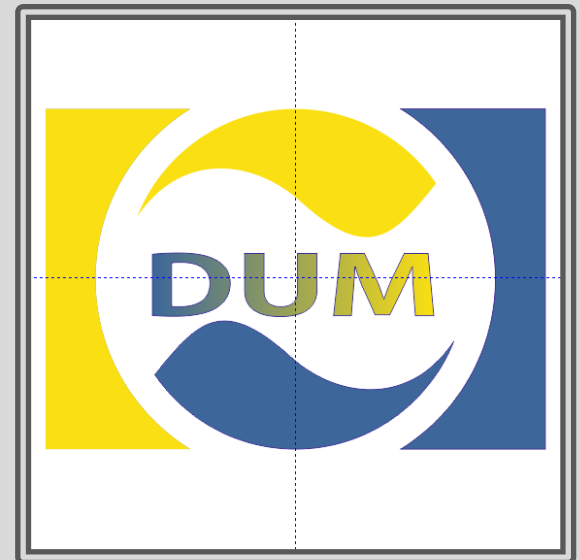
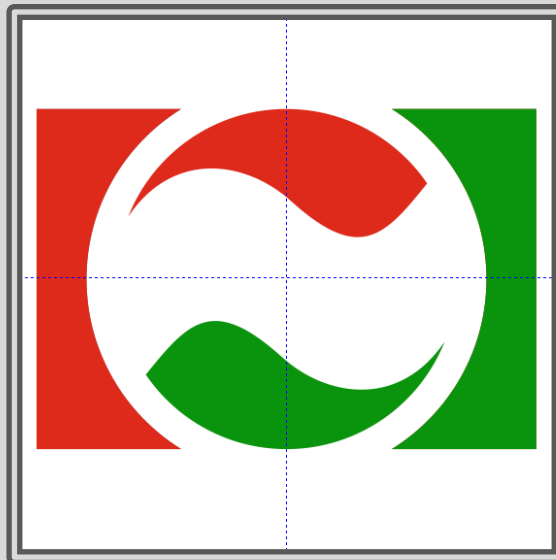
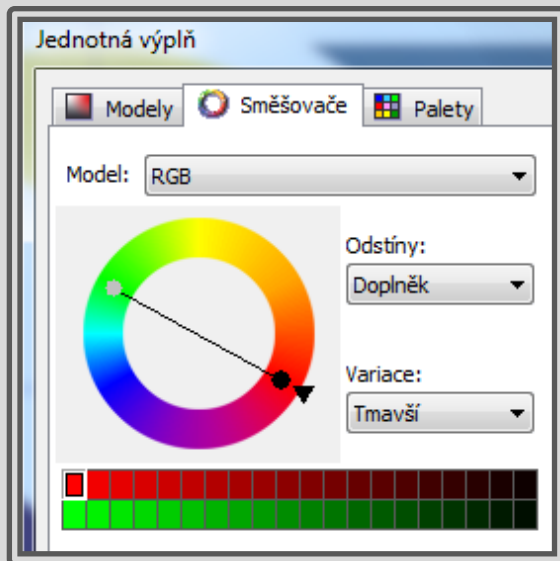

# Logo



Importujte obrázek Země (z Wikipedia.com)

Připravte si kruh pro oříznutí obrázku

Ořízněte obrázek do připraveného kruhu

Označte obrázek – Efekty – Oříznutí PowerClip – Umísti do rámečku

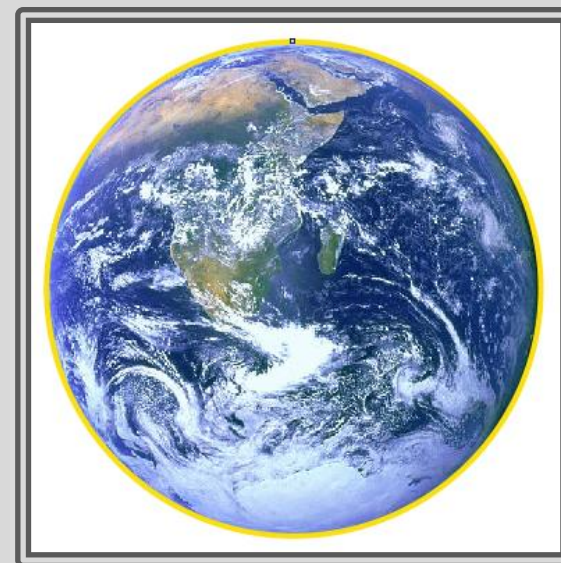
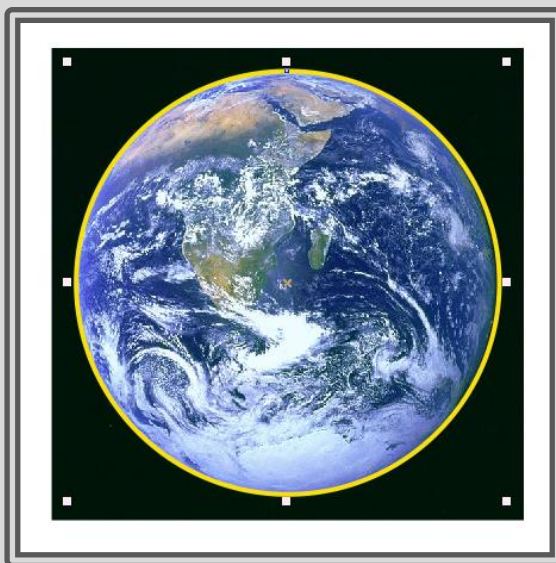
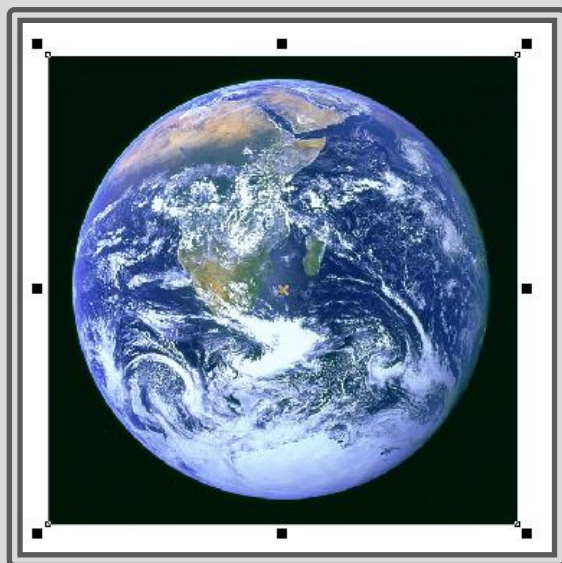

# Logo



Vytvořte panáčka ze známých tvarů a seskupte je.

Přeneste ho k zeměkouli a střed otáčení přeneste do středu Země,

Panáčka otočte 20° a zároveň ho zkopírujte (zmáčkněte pravé tlačítko myši).

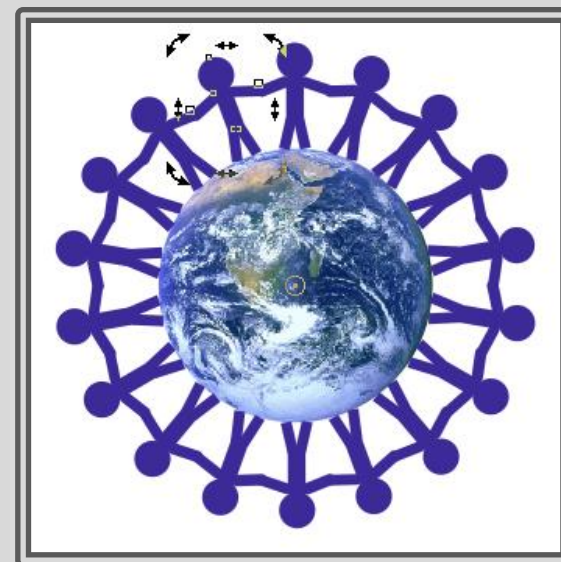
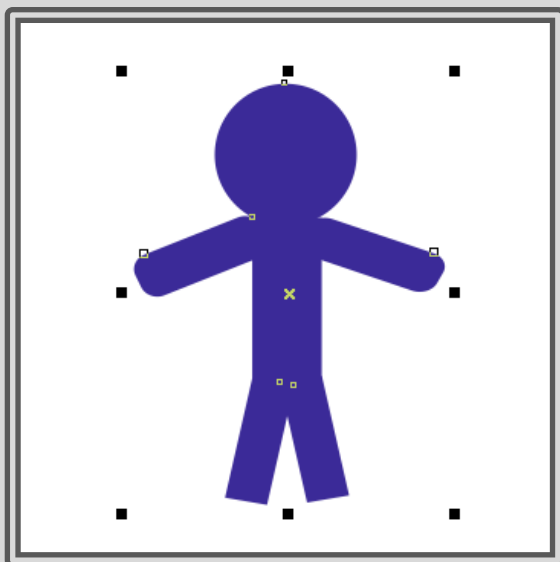

# Velikost kruhů



Některé panáčky přebarvěte, všechny objekty seskupte a logo uložte.



# Úkol – ukázky

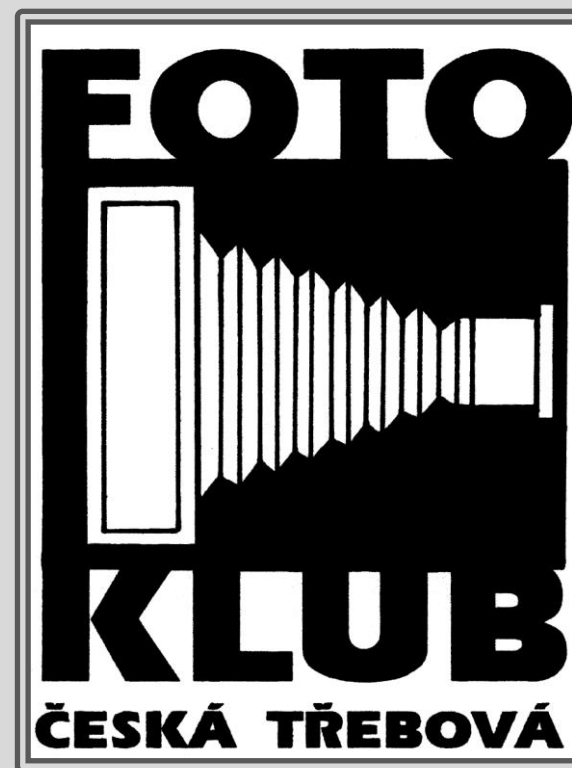

# Zdroje



Logo na snímku 3: Jan Hrkal. Logo Photobase. [cit. 2013-02-19]. <http://photobase.cz/>

Logo na snímku 3: Michal Jiráský. Logo Gymnázia Česká Třebová

Obrázek na snímku 8: Země. Nassa. [cit. 2013-02-19].

<[https://commons.wikimedia.org/wiki/File:The\\_Earth\\_seen\\_from\\_Apollo\\_17\\_with\\_white\\_background.jpg](https://commons.wikimedia.org/wiki/File:The_Earth_seen_from_Apollo_17_with_white_background.jpg) >

# Použití díla



Materiály jsou určeny pro bezplatné používání pro potřebu výuky a vzdělávání na všech typech škol a školských zařízeních.

Jakékoli další využití podléhá autorskému zákonu.

Kontakt: [Milana.Soukupova@gmail.com](mailto:Milana.Soukupova@gmail.com)